

## PARAMETRY TECHNICZNE KOTŁA VIADRUS U 26 HERCULES II

Liczba członów	szł.	3	4	5	6	7	8	9	10
<b>HERCULES U 26 – KOKS, WĘGIEL (paliwo zastępcze drewno)</b>									
Moc (koks)	kW	15,0	22,5	30,0	37,5	43,5	50,0	56,0	62,0
Sprawność	%	82,6 - 83,6							
Zakres temperatury spalin	°C	120-300							
Masa	kg	214,5	264,2	314	363,6	413,3	463,0	512,7	562,4
Głębokość L	mm	380	490	600	710	820	930	1040	1150
Głębokość komory spalania	mm	185	295	405	515	625	735	845	955
Pojemność wodna	l	27,6	33,3	35,0	44,7	50,4	56,1	61,8	67,5
Średnica czopucha	mm	156	156	156	156	156	176	176	176
Wymagany ciąg kominowy	Pa	10	15	20	25	30	30	35	40

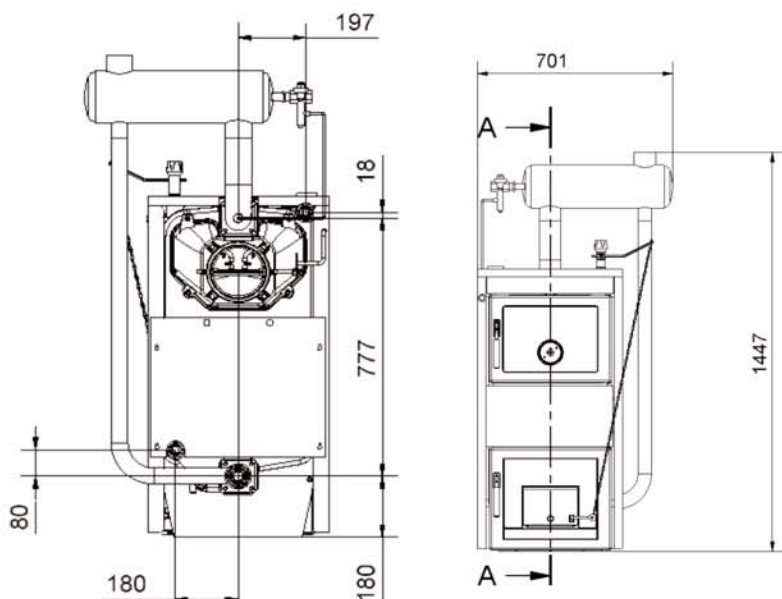

### KOCIOŁ VIADRUS U 26 HERCULES II Z WĘŻOWNICĄ SCHŁADZAJĄCĄ

#### POZOSTAŁE PARAMETRY KOTŁA

Wysokość x szerokość	mm	1026x520
Ciśnienie robocze wody	bar	4
Ciśnienie próby wodnej	bar	8
Zalecana temperatura wody	°C	60-85
Max. poziom hałasu	dB	65 dB (A)
Króćce przyłącz.:		
– woda grzewcza		DN 70
– woda powrotna		DN 70
Izolacja elektryczna (wersja EL i N)		IP 40
Temperatura wody chłodzącej	°C	10 - 20
Ciśnienie wody chłodzącej	bar	2 - 6

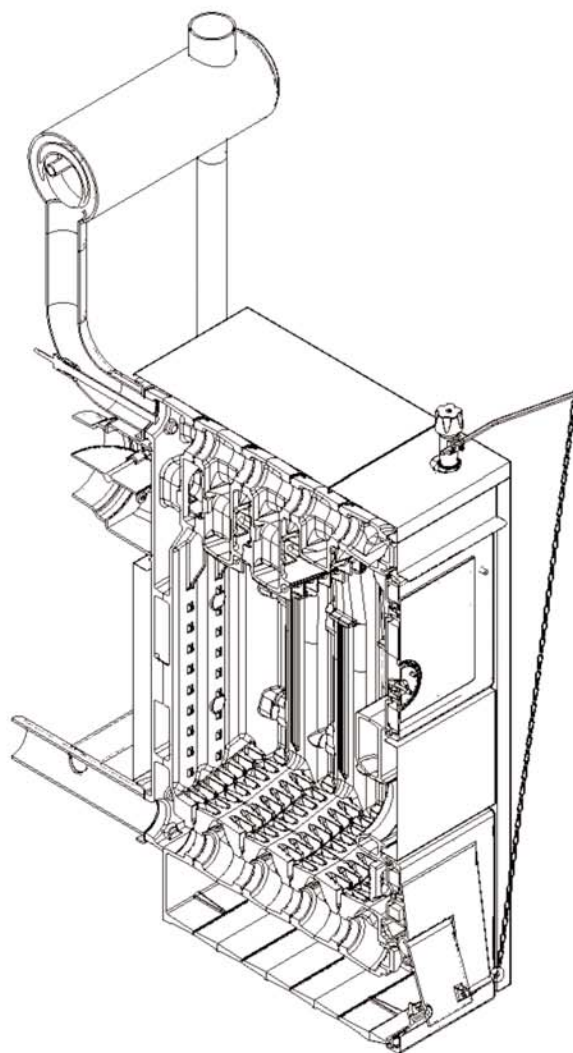

- Zakład Techniki Grzewczej VIADRUS udziela 24 miesięcznej gwarancji na osprzęt kotła.
- Na wymiennik kotła udzielana jest 10 letnia gwarancja.

Przedstawiciel regionalny:



KLIMOSZ Sp. z o.o.

ul. Rybnicka 83  
44-240 Żory  
tel/fax 032 475 21 77  
www.klimosz.pl  
zory@klimosz.pl

ul. Partyzantów 98  
44-300 Bielsko-Biała  
tel 033 816 84 68  
fax 033 821 87 56  
biuro@klimosz.pl

ul. Wrocławska 42  
Września k/Poznań  
tel 061 437 74 49  
fax 061 436 24 74  
wrzesnia@klimosz.pl